

## RX 70 Caractéristiques Techniques

### Chariot-élévateur diesel ou GPL

---

[RX 70-40](#)

[RX 70-45](#)

[RX 70-50](#)

[RX 70-50/600](#)





		1.1	Constructeur		STILL	STILL	STILL	STILL	STILL	STILL	STILL	STILL	
Caractéristiques	1.2	Modèle (type)			<b>RX 70-40</b>	<b>RX 70-40 T</b>	<b>RX 70-45</b>	<b>RX 70-45 T</b>	<b>RX 70-50</b>	<b>RX 70-50 T</b>	<b>RX 70-50/600</b>	<b>RX 70-50/600 T</b>	
	1.2.1	Modèle (numéro)			7331	7335	7332	7336	7333	7337	7334	7338	
	1.3	Motorisation			Diesel	GPL	Diesel	GPL	Diesel	GPL	Diesel	GPL	
	1.4	Utilisation			conducteur assis		conducteur assis		conducteur assis		conducteur assis		
	1.5	Capacité nominale/charge		Q	kg	4000	4000	4500	4500	4999	4999	5000	5000
	1.6	Distance au centre de charge		c	mm	500	500	500	500	500	500	600	600
	1.8	Distance à la charge		x	mm	540	540	540	540	540	540	550	550
	1.9	Empattement		y	mm	2005	2005	2005	2005	2070	2070	2125	2125
	Poids	2.1	Poids à vide (avec batterie)			kg	6076	6076	6278	6278	6590	6590	7174
2.2		Charge sur essieu (en charge)		avant/arrière	kg	8896/1180	8896/1180	9632/1146	9632/1146	10468/1122	10468/1122	11014/1160	
2.3		Charge sur essieu (à vide)		avant/arrière	kg	2821/3255	2821/3255	2798/3480	2798/3480	2955/3635	2955/3635	3308/3866	
Roues/roulements	3.1	Équipement de roues			Superélastiques		Superélastiques		Superélastiques		Superélastiques		
	3.2	Dimensions des bandages		avant	mm	250-15	250-15	28 x 12,5-15	28 x 12,5-15	28 x 12,5-15	28 x 12,5-15	28 x 12,5-15	
	3.2	Dimensions des bandages		arrière	mm	250-15	250-15	250-15	250-15	250-15	250-15	250-15	
	3.5	Nombre de roues (x = motrice)		avant/arrière		2x/2	2x/2	2x/2	2x/2	2x/2	2x/2	2x/2	
	3.6	Voie		avant/arrière	b <sub>10</sub> /b <sub>11</sub>	mm	1136/1120	1136/1120	1210/1120	1210/1120	1210/1120	1210/1120	1210/1120
	4.1	Inclinaison mât/tablier		avant/arrière	α/β	°	6/7	6/7	6/7	6/7	6/7	6/7	6/7
Principales dimensions	4.2	Hauteur		Mât replié	h <sub>1</sub>	mm	2400	2400	2400	2400	2400	2400	
	4.3	Levée libre			h <sub>2</sub>	mm	160	160	160	160	160	160	
	4.4	Levée			h <sub>3</sub>	mm	3180	3180	3180	3180	3180	2980	
	4.5	Hauteur		Mât déployé	h <sub>4</sub>	mm	4187	4187	4187	4187	4187	4137	
	4.7	Hauteur au-dessus du toit de protection (cabine)			h <sub>6</sub>	mm	2320	2320	2300	2300	2300	2300	
	4.8	Hauteur d'assise du siège basée sur le rapport SIP (Point Index du Siège)			h <sub>7</sub>	mm	1298	1298	1298	1298	1298	1298	
	4.12	Hauteur d'attelage			h <sub>10</sub>	mm	496	496	496	496	496	496	
	4.19	Longueur totale			l <sub>1</sub>	mm	4027	4027	4071	4071	4098	4098	
	4.20	Longueur aux talons de fourches			l <sub>2</sub>	mm	3027	3027	3071	3071	3098	3098	
	4.21	Largeur hors tout			b <sub>1</sub>	mm	1380	1380	1506/1380 <sup>1</sup>	1506/1380 <sup>1</sup>	1506/1380 <sup>1</sup>	1506/1380 <sup>1</sup>	
	4.22	Dimensions des fourches			s/e/l	mm	50/120/1000	50/120/1000	50/120/1000	50/120/1000	50/120/1000	50/120/1000	
	4.23	Tablier porte-fourches ISO 2328 (classe/forme A, B)					Cl. III/forme A	Cl. III/forme A	Cl. III/forme A	Cl. III/forme A	Cl. III/forme A	Cl. III/forme A	
	4.24	Largeur du tablier porte-fourches			b <sub>3</sub>	mm	1310	1310	1310	1310	1310	1310	
	4.31	Garde au sol sous le mât avec charge			m <sub>1</sub>	mm	140	140	140	140	140	140	
	4.32	Garde au sol à mi-empattement			m <sub>2</sub>	mm	165	165	165	165	165	165	
	4.34.1	Largeur d'allée avec palette 1000 x 1200 en largeur			A <sub>st</sub>	mm	4401	4401	4441	4441	4470	4470	
4.34.2	Largeur d'allée avec palette 800 x 1200 en longueur			A <sub>st</sub>	mm	4601	4601	4641	4641	4670	4670		
4.35	Rayon de giration			W <sub>a</sub>	mm	2661	2661	2701	2701	2730	2730		
4.36	Rayon de giration intérieur			b <sub>13</sub>	mm	737	737	737	737	746	746		
Performances	5.1	Vitesse de translation		avec/sans charge	km/h	21/21	21/21	21/21	21/21	21/21	21/21	21/21	
	5.2	Vitesse de levée		avec/sans charge	m/s	0,59/0,59	0,59/0,59	0,50/0,54	0,50/0,54	0,50/0,54	0,50/0,54	0,50/0,54	
	5.3	Vitesse de descente		avec/sans charge	m/s	0,50/0,50	0,50/0,50	0,50/0,50	0,50/0,50	0,50/0,50	0,50/0,50	0,50/0,50	
	5.5	Capacité de traction		avec/sans charge	N	22210/20010	22210/20010	22160/20130	22160/20130	22100/21830	22100/21830	22060/22150	
	5.7	Rampe		avec/sans charge	%	22/35	22/33	21/34	21/32	20/33	20/31	19/32	
	5.9	Temps d'accélération		avec/sans charge	s	5,2/4,7	5,1/4,6	5,5/4,8	5,4/4,7	5,9/4,9	5,6/4,8	6,2/5,0	
5.10	Frein de service					Mécanique/hydraulique	Mécanique/hydraulique	Mécanique/hydraulique	Mécanique/hydraulique	Mécanique/hydraulique	Mécanique/hydraulique		
Moteur thermique	7.1	Constructeur				Deutz	VW	Deutz	VW	Deutz	VW	VW	
	7.1.1	Type				TCD 2,9 L4	CKPA	TCD 2,9 L4	CKPA	TCD 2,9 L4	CKPA	CKPA	
	7.2	Puissance moteur selon ISO 1585			kW	54	55	54	55	54	55	54	
	7.3	Régime nominal			tr/min	2200	2200	2200	2200	2200	2200	2200	
	7.4	Nombre de cylindres				4	4	4	4	4	4	4	
	7.4.1	Cylindrée			cm <sup>3</sup>	2900	3600	2900	3600	2900	3600	2900	
	7.5	Consommation de carburant (cycle VDI)			l/h	4,1		4,3		4,6		4,8	
	7.9	Tension d'alimentation		U	V	12	12	12	12	12	12	12	
8.1	Type de transmission				diesel-électrique	diesel-électrique	diesel-électrique	diesel-électrique	diesel-électrique	diesel-électrique	diesel-électrique		
Autres	10.1	Pression hydraulique de service pour équipements auxiliaires			bar	250	250	250	250	250	250	250	
	10.2	Débit hydraulique de service pour équipements auxiliaires			l/min	30	30	30	30	30	30	30	
	10.4	Capacité du réservoir de carburant			kg	56		56		56		56	
	10.7	Pression acoustique <sup>2</sup> L <sub>PAZ</sub> (poste de conduite)			dB(A)	<75	<76	<75	<76	<75	<76	<75	
	10.7.1	Niveau d'émission sonore LWAZ (les cycles de travail)			dB(A)	<98	<99	<98	<99	<98	<99	<98	
10.8	Exposition humaine aux vibrations <sup>3</sup> : Accélération selon EN 13059			m/s <sup>2</sup>	0,47	0,47	0,47	0,47	0,47	0,47	0,47		
10.8	Crochet d'attelage, type DIN				boulons	boulons	boulons	boulons	boulons	boulons	boulons		

<sup>1</sup> Avec capacité de charge de base réduite et/ou hauteur de levage limitée

<sup>2</sup> Avec cabine (niveau sonore supérieur sans cabine)

<sup>3</sup> Avec siège conducteur standard



		Mât télescopique								Mât Triplex										
RX 70-40 - RX 70-40 T	Levée nominale	$h_3$	mm	2980	3180	3480	3680	4080	4480	4880	4030	4330	4630	5080	5380	5980	6580	7180		
	Hauteur mât replié	$h_1$	mm	2300	2400	2550	2650	2850	3050	3250	2150	2250	2350	2500	2600	2800	3000	3200		
	Levée libre	$h_5$	mm	160	160	160	160	160	160	160	1390	1490	1590	1740	1840	2040	2240	2440		
	Hauteur maximale	$h_4$	mm	3762	3962	4262	4462	4862	5262	5662	4835	5135	5435	5885	6185	6785	7385	7985		
	Inclinaison	avant/arrière	$\alpha/\beta$	°	6/7								6/7							
	Crans de fourches (milieu à milieu)		mm	191/368/572/673/978 (tablier porte-fourches 1310/1410 mm)/1080 (tablier porte-fourches 1410 mm)																
	Équipement de roues	vorn/hinten		250-15 (7.00-15 roues jumelées) / 250-15																
	Voie	vorn/hinten	$b_{10}/b_{11}$	mm	1136 (1364 roues jumelées) / 1120															
	Largeur maximale		$b_1$	mm	1380 (1769 roues jumelées)															
		Mât télescopique								Mât Triplex										
RX 70-50 - RX 70-50 T	Levée nominale	$h_3$	mm	2980	3180	3480	3680	4080	4480	4880	4030	4330	4630	5080	5380	5980	6580	7180		
	Hauteur mât replié	$h_1$	mm	2300	2400	2550	2650	2850	3050	3250	2150	2250	2350	2500	2600	2800	3000	3200		
	Levée libre	$h_5$	mm	160	160	160	160	160	160	160	1238	1338	1590	1740	1840	2040	2240	2440		
	Hauteur maximale	$h_4$	mm	3987	4187	4487	4687	5087	5487	5887	4987	5287	5587	6037	6337	6937	7537	8137		
	Inclinaison	avant/arrière	$\alpha/\beta$	°	6/7								6/7							
	Crans de fourches (milieu à milieu)		mm	191/368/572/673/978 (tablier porte-fourches 1310/1410 mm)/1080 (tablier porte-fourches 1410 mm)																
	Équipement de roues	vorn/hinten		28 x 12,5-15 (7.00-15 roues jumelées) / 250-15																
	Voie	vorn/hinten	$b_{10}/b_{11}$	mm	1210 (1364 roues jumelées) / 1120															
	Largeur maximale		$b_1$	mm	1506 (1769 roues jumelées)															
		Mât télescopique								Mât Triplex										
RX 70-45 T	Levée nominale	$h_3$	mm	2980	3180	3480	3680	4080	4480	4880	4030	4330	4630	5080	5380	5980	6580			
	Hauteur mât replié	$h_1$	mm	2300	2400	2550	2650	2850	3050	3250	2150	2250	2350	2500	2600	2800	3000			
	Levée libre	$h_5$	mm	160	160	160	160	160	160	160	1238	1338	1590	1740	1840	2040	2240			
	Hauteur maximale	$h_4$	mm	3987	4187	4487	4687	5087	5487	5887	4987	5287	5587	6037	6337	6937	7537			
	Inclinaison	avant/arrière	$\alpha/\beta$	°	6/7								6/7							
	Crans de fourches (milieu à milieu)		mm	191/368/572/673/978 (tablier porte-fourches 1310/1410 mm)/1080 (tablier porte-fourches 1410 mm)																
	Équipement de roues	vorn/hinten		28 x 12,5-15 (7.00-15 roues jumelées) / 250-15																
	Voie	vorn/hinten	$b_{10}/b_{11}$	mm	1210 (1364 roues jumelées) / 1120															
	Largeur maximale		$b_1$	mm	1506 (1769 roues jumelées)															
		Mât télescopique								Mât Triplex										
RX 70-50/600 T	Levée nominale	$h_3$	mm	2780	2980	3280	3480	3880	4280	4680	3730	4030	4330	4730	5080	5680	6280	6880		
	Hauteur mât replié	$h_1$	mm	2300	2400	2550	2650	2850	3050	3250	2150	2250	2350	2500	2600	2800	3000	3200		
	Levée libre	$h_5$	mm	160	160	160	160	160	160	160	1130	1230	1330	1480	1580	1780	1980	2180		
	Hauteur maximale	$h_4$	mm	3887	4087	4387	4587	4987	5387	5787	4795	5095	5395	5845	6145	6745	7345	7945		
	Inclinaison	avant/arrière	$\alpha/\beta$	°	6/7								6/7							
	Crans de fourches (milieu à milieu)		mm	191/368/572/673/978 (tablier porte-fourches 1310/1410 mm)/1080 (tablier porte-fourches 1410 mm)																
	Équipement de roues	vorn/hinten		28 x 12,5-15 (7.00-15 roues jumelées) / 250-15																
	Voie	vorn/hinten	$b_{10}/b_{11}$	mm	1210 (1364 roues jumelées) / 1120															
	Largeur maximale		$b_1$	mm	1506 (1769 roues jumelées)															

Schémas cotés

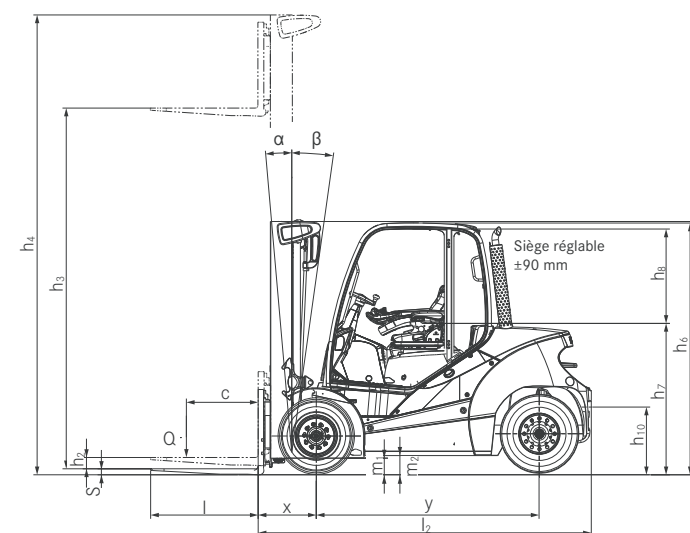
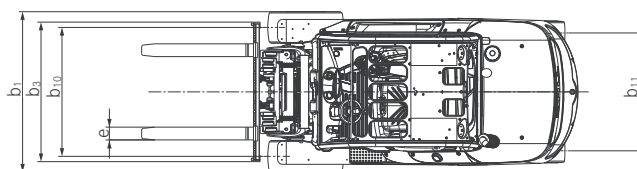
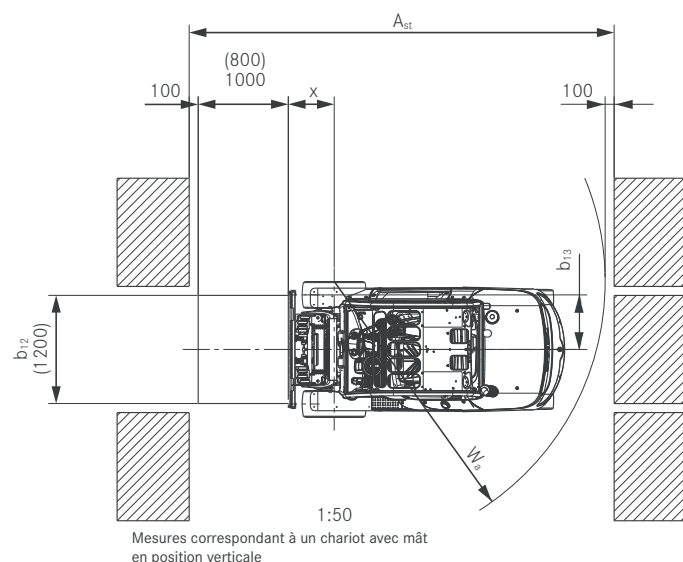

# RX 70-40/50 Chariot-élévateur diesel ou GPL

## Capacités de charge nominales

**RX 70-40 avec mât télescopique et superélastiques simples**

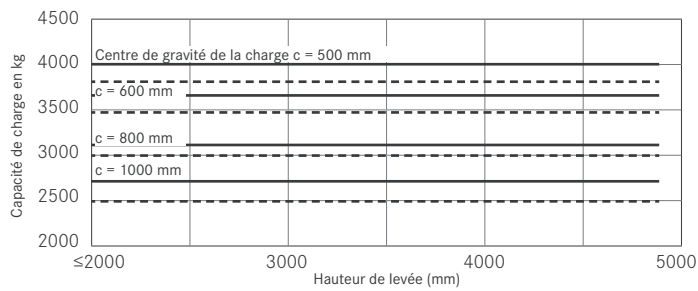

**RX 70-40 avec mât triplex et superélastiques simples**

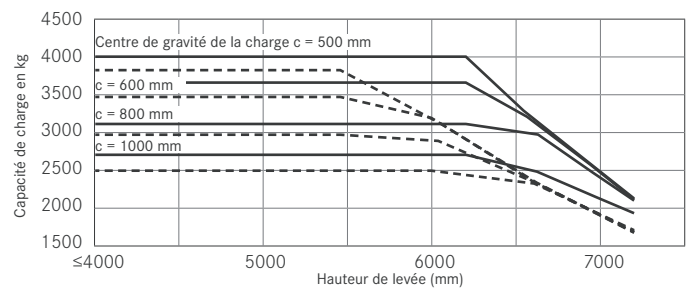

**RX 70-45 avec mât télescopique et superélastiques simples**

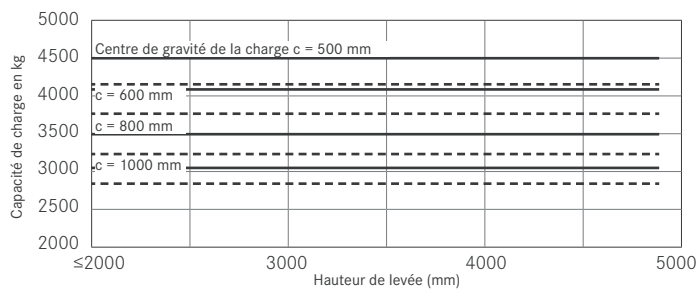

**RX 70-45 avec mât triplex et superélastiques simples**

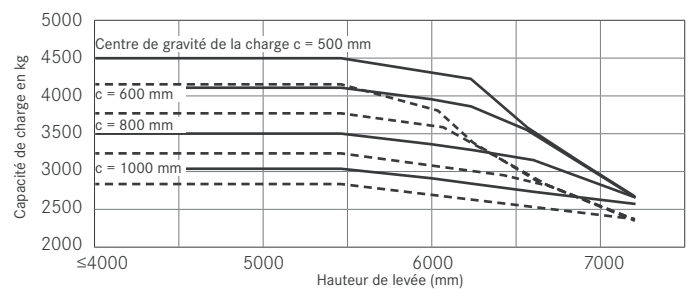

**RX 70-50 avec mât télescopique et superélastiques simples**

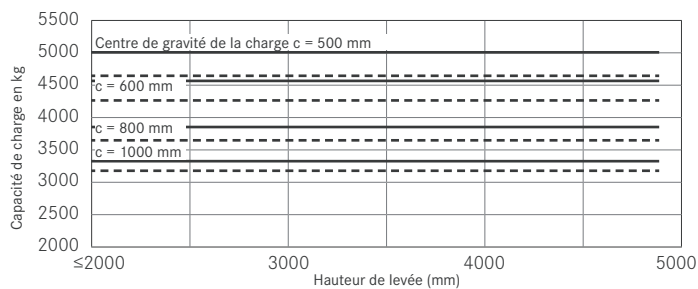

**RX 70-50 avec mât triplex et superélastiques simples**

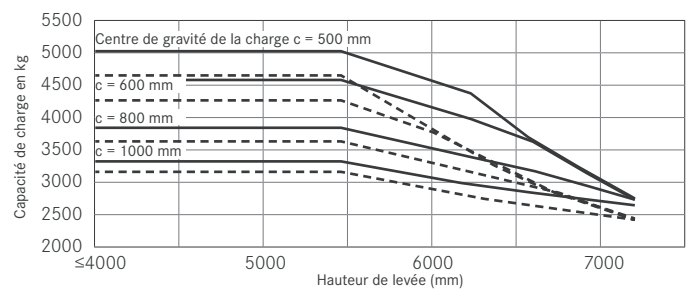

**RX 70-50/600 avec mât télescopique et superélastiques simples**

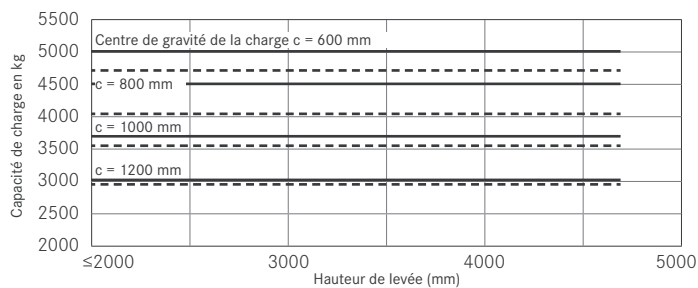

**RX 70-50/600 avec mât triplex et superélastiques simples**

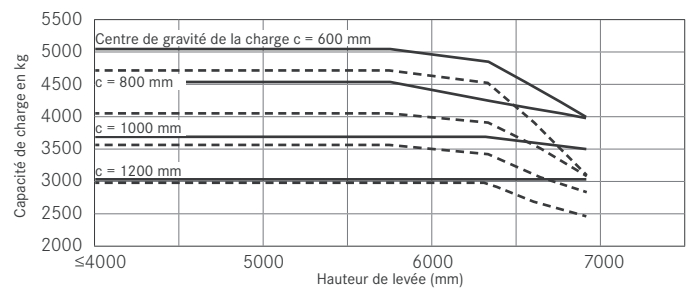

— Avec fourches standard    - - - avec TDL et fourches standard  
 Valeurs susceptibles de variations selon l'équipement du chariot



RX 70-40/50 Chariot-élévateur diesel ou GPL  
La référence-efficacité du marché



RX 70-40/50 Chariot-élévateur diesel ou GPL  
Vues détaillées



Visibilité améliorée : nombreux vitrages et profilés étroits des montants de toit



Grille supplémentaire sur le toit de protection



Confort maximal grâce à un siège conducteur haut de gamme



Profilés de mât étroits garantissant une visibilité maximale sur les fourches et la charge transportée



Travail agréable et sans fatigue grâce au Joystick 4Plus



Accès à bord/descente large et sans obstacles



Variante GPL également disponible



Accessibilité parfaite aux postes de maintenance

## RX 70-40/50 Chariot-élévateur diesel ou GPL

### La référence-efficacité du marché

---

Haute disponibilité, durée d'engagement étendue et faibles coûts d'utilisation grâce à la technologie diesel-électrique

Personnalisation totale : les paramètres de conduite et de levage peuvent être adaptés en fonction des applications rencontrées et/ou des habitudes du cariste

Moteur diesel industriel DEUTZ à faible entretien de dernière technologie : conforme aux plus récentes normes d'émissions polluantes avec seulement un catalyseur d'oxydation (sans filtre à particules diesel – FAP)



Les frontaux thermiques RX 70-40/50 offrent une capacité de charge jusqu'à 5 tonnes avec une motorisation diesel-électrique. Cet entraînement combine les avantages d'un moteur thermique avec les qualités de régulation et de précision des frontaux électriques – une configuration garantissant, à moindre coût, à la fois une disponibilité maximale et une plus longue durée d'engagement. À cela s'ajoutent une conception compacte et une grande maniabilité, mais aussi une haute précision des commandes assurant un rendement maximal des opérations. Les paramètres de conduite et de levage peuvent être adaptés en fonction des applications rencontrées et/ou des habitudes du cariste. Tous les sous-ensembles d'entraînement sont protégés par des carters étanches contre la poussière et l'humidité.

Une telle configuration prédestine ce chariot pour des applications en alternance extérieur/intérieur dans des domaines comme le bâtiment, les cours des matériaux, les industries du bois, la métallurgie, le secteur agro-alimentaire et les boissons – mais aussi les prestataires de fret et les entreprises de logistique. La structure de mât anti-torsion et anti-flexion, jointe à une capacité résiduelle élevée, sécurise les manipulations de charges lourdes. Le siège conducteur ne se limite pas à un confort maximal : ses avancées ergonomiques réduisent la fatigue et augmentent la sécurité tout au long de chaque poste. Cinq programmes de conduite intégrés. Le mode économie Blue-Q permet de réduire la consommation d'énergie de 10 pour cent sans impact sur les performances.

### Un équipement complet

---

#### Puissance

---

- Capacité de levage jusqu'à 5 tonnes avec un centre de gravité de la charge de 600 mm
- Entraînement diesel-électrique conçu autour d'un puissant moteur industriel assurant haute disponibilité, durée d'engagement étendue et faibles coûts d'utilisation
- Manutention à haut rendement : vitesse de circulation jusqu'à 21 km/h
- Volume de manutention élevé à faible régime du moteur thermique grâce à une pompe hydraulique à cylindrée variable
- Sécurisation des manipulations de charges lourdes grâce à une structure de mât à la fois stable, anti-torsion et anti-flexion

#### Précision

---

- 5 programmes de conduite au choix : rendement maximum ou efficacité et autonomie
- Vitesse, accélération et freinage réglables séparément
- Une puissance tout en finesse réduisant les risques de dommages : sécurisation des mouvements grâce à une commande hydraulique à la fois précise et réactive

#### Ergonomie

---

- Cabine spacieuse, confortable et hautement personnalisable, avec de nombreux rangements
- Siège cariste haut de gamme offrant une très haute ergonomie
- Montée et descente confortables et sécurisées : marchepied surdimensionné, toujours visible, avec revêtement antidérapant
- Choix maximal de configuration de commandes : mini-leviers, Fingertip ou joystick 4Plus

#### Compacité

---

- Adaptation idéale aux espaces restreints grâce à une largeur de travail minimale
- Visibilité optimale sur la périphérie du chariot grâce au profilé étroit des montants du toit de protection et à une surface de vitrage maximale
- Faible effort de direction et facilité de conduite du chariot grâce à un petit volant et à un essieu directeur haute maniabilité

#### Sécurité

---

- Parfaite visibilité périphérique : profilage étroit du mât associé à une surface de vitrage maximisée sous tous les angles
- Excellente visibilité sur la charge et le tablier porte-fourches grâce à un déport latéral du siège conducteur
- Centre de gravité surbaissé optimisant la stabilité au sol du chariot
- Marchepied et poignée de maintien étudiés pour une haute sécurité du cariste
- Sécurité accrue pour le conducteur et son environnement grâce à une structure de mât à la fois stable, anti-torsion et anti-flexion

#### Protection de l'environnement

---

- Réduction des coûts d'exploitation et des émissions de CO<sub>2</sub>
- Faibles émissions polluantes : conforme aux exigences de la norme 97/68/EG 3b avant l'ajout du filtre à particules diesel (FAP)
- Mode éco Blue-Q : d'une pression sur un bouton, jusqu'à 10% d'économie d'énergie sans impact sur la productivité
- Plus de 95% des matériaux de construction du chariot sont recyclables



RX 70-40/50 Chariot-élévateur diesel ou GPL  
Variantes d'équipement



	RX 70-40	RX 70-40 T	RX 70-45	RX 70-45 T	RX 70-50	RX 70-50 T	RX 70-50/600	RX 70-50/600 T
Poste de conduite	Poste de conduite amortissant les chocs pour un confort optimal sur sols irréguliers	●	●	●	●	●	●	●
	Toit de protection, hauteur env. 2325 mm	●	●	●	●	●	●	●
	Toit de protection surbaissé, hauteur env. 2215 mm	○	○	○	○	○	○	○
	Toit de protection rehaussé, hauteur env. 2725 mm	○	○	—	○	—	○	○
	Protection contre les intempéries livrables en différentes versions	○	○	○	○	○	○	○
	Cabine conducteur	○	○	○	○	○	○	○
	Cabine bâchée	○	○	○	○	○	○	○
	Pare-brise, lunette arrière et vitre de toit teintés, essuie-glace/lave-glace	○	○	○	○	○	○	○
	Commande mono-pédale	●	●	●	●	●	●	●
	Commande à double-pédale	○	○	○	○	○	○	○
	Rangements intégrés et porte-boisson	●	●	●	●	●	●	●
	Afficheur et touches de fonction étanches aux projections d'eau	●	●	●	●	●	●	●
	Écritoire (amovible) avec pince à documents et éclairage	○	○	○	○	○	○	○
	Siège conducteur Grammer à revêtement similicuir	●	●	●	●	●	●	●
	Siège conducteur confort avec soutien lombaire et revêtement textile	○	○	○	○	○	○	○
	Siège conducteur exclusif avec revêtement similicuir ou tissu, suspension mécanique ou pneumatique, assise extra-large, grand débattement de suspension, soutien lombaire, rallonge de dossier réglable en hauteur et chauffage intégré	○	○	○	○	○	○	○
	Platine de siège conducteur d'amortissement longitudinal (absorption des vibrations nocives)	○	○	○	○	○	○	○
	Poche porte-documents dans le dossier d'appui	○	○	○	○	○	○	○
	Éclairage cabine (plafonnier)	○	○	○	○	○	○	○
	Radio/lecteur MP3 avec prise USB	○	○	○	○	○	○	○
Vitre de toit ouvrante	○	○	○	○	○	○	○	
Pare-soleil et stores déroulants	○	○	○	○	○	○	○	
Chauffage cabine (circuit d'eau chaude + soufflerie) avec buses de dégivrage sur pare-brise et pieds conducteur	○	○	○	○	○	○	○	
Climatisation	○	○	○	○	○	○	○	
Mât	Mât télescopique haute visibilité	○	○	○	○	○	○	○
	Mât triplex haute visibilité	○	○	○	○	○	○	○
	Protection anti-usure des bras de fourches	○	○	○	○	○	○	○
	Différentes largeurs de tablier porte-fourches et TDL	○	○	○	○	○	○	○
	Dossier de charge	○	○	○	○	○	○	○
	Recentrage vertical automatique du mât	○	○	○	○	○	○	○
	Accumulateur hydraulique intégré au circuit de levage (amortissement des à-coups)	○	○	○	○	○	○	○
	Angle d'inclinaison avant/arrière de 6/7°	●	●	●	●	●	●	●
	Soufflets sur vérins d'inclinaison (protection contre l'humidité et la poussière)	○	○	○	○	○	○	○
	Équipement de roues	Superélastiques (simples ou jumelés)	●	●	●	●	●	●
Superélastiques (non-marquants ou antistatiques)		○	○	○	○	○	○	○
Superélastiques (simples ou jumelés)		○	○	○	○	○	○	○
Système hydraulique	Technologie à clapets proportionnels assurant des mouvements particulièrement fluides et précis	●	●	●	●	●	●	●
	Joystick 4Plus ou Fingertip	○	○	○	○	○	○	○
	Jusqu'à trois circuits hydrauliques supplémentaires pour la commande des équipements auxiliaires	○	○	○	○	○	○	○
	Paramétrage spécifique de chaque fonction hydraulique	●	●	●	●	●	●	●
	Mini-leviers avec accoudoir (2 leviers)	●	●	●	●	●	●	●
Mini-leviers avec accoudoir (3 ou 4 leviers)	○	○	○	○	○	○	○	
Motorisations	Cinq programmes de conduite (paramètres d'accélération et de freinage)	●	●	●	●	●	●	●
	Mode économie d'énergie Blue-Q	●	●	●	●	●	●	●
	Accélération et inversion du sens de marche progressives et sans à-coup	●	●	●	●	●	●	●
	Moteurs sans entretien pour la translation, la direction assistée et le levage	●	●	●	●	●	●	●
	Sous-ensembles de translation et de levage en carters étanches (poussières et projections)	●	●	●	●	●	●	●
	Filtre à air sec avec témoin d'entretien	●	●	●	●	●	●	●
	Filtre à air supplémentaire ou préfiltre cyclonique	○	○	○	○	○	○	○
	Frontal GPL avec bouteilles de gaz	—	●	—	●	—	●	—
	Réservoir GPL de 70 litres	—	○	—	○	—	○	—
	Arrêt automatique du moteur	○	○	○	○	○	○	○
	Préchauffage du moteur via une alimentation externe	○	○	○	○	○	○	○
	Pot catalytique 3 voies régulé	—	○	—	○	—	○	—
Diesel avec filtre à particules	○	—	○	—	○	—	○	
Freins	Freins multidisques à bain d'huile sans usure	●	●	●	●	●	●	●
	Frein de stationnement électromécanique	○	○	○	○	○	○	○
	Frein de stationnement hydraulique	●	●	●	●	●	●	●
Sécurité	Centre de gravité surbaissé et suspension pendulaire surélevée de l'essieu directeur maximisant la stabilité	●	●	●	●	●	●	●
	Grille sur le toit de protection	○	○	○	○	○	○	○
	Profilés de toit de protection affinés pour une visibilité périphérique maximale	●	●	●	●	●	●	●
	Système de retenue EasyBelt - bouclage et débouclage rapides et sûrs	○	○	○	○	○	○	○
	Système de retenue opérateur : arceaux de sécurité des deux côtés	○	○	○	○	○	○	○
	Système d'éclairage routier halogène ou LED homologué	○	○	○	○	○	○	○
	Projecteur de travail orientable halogène ou LED	○	○	○	○	○	○	○
	Vitre arrière dans la partie postérieure du poste de conduite (meilleure visibilité en marche arrière)	●	●	●	●	●	●	●
	Feu de sécurité à éclats	○	○	○	○	○	○	○
	Avertisseur lumineux (STILL Safety Light+)	○	○	○	○	○	○	○
	Contrôle de la ceinture de sécurité (conduite possible uniquement avec la ceinture bouclée)	○	○	○	○	○	○	○
	Limiteur de vitesse réglable par le cariste	○	○	○	○	○	○	○
	Tempomat (régulateur de vitesse)	○	○	○	○	○	○	○
Mesure de la charge (précision de ±5%)	○	○	○	○	○	○	○	
FleetManager : Autorisation d'accès, détection de chocs, rapports	○	○	○	○	○	○	○	

● Standard ○ En option — Non disponible



STILL

6 Bd Michael Faraday  
SERRIS - CEDEX 4  
F-77716 MARNE LA VALLEE  
Tél: +33 1.64.17.40.00  
Fax: +33 1.64.17.41.70  
info@still.fr

**Pour plus d'informations, consultez le site :  
[www.still.fr](http://www.still.fr)**

STILL S.A.

Vosveld 9  
B-2110 Wijnegem  
Tél: +32 (0)3 360 62 00  
Fax: +32 (0)3 326 21 42  
info@still.be

**Pour plus d'informations, consultez le site :  
[www.still.be](http://www.still.be)**

STILL S.A.

Succursale Suisse romande  
Rue de la Cité 20  
CH-1373 Chavornay  
Tél: +41 (0)21 946 40 80  
Fax: +41 (0)21 946 40 92  
info@still.ch

**Pour plus d'informations, consultez le site :  
[www.still.eu](http://www.still.eu)**

STILL S.A. Luxembourg Branche

Zoning Industriel 11, Um Wöller  
L-4410 Soleuvre (Sanem)  
Tél: +352 27 84 85 91  
Fax: +352 27 84 85 92  
info@still-luxembourg.lu

**Pour plus d'informations, consultez le site :  
[www.still-luxembourg.lu](http://www.still-luxembourg.lu)**

STILL a la certification qualité,  
sécurité au travail,  
protection de l'environnement et  
gestion de l'énergie.

